



Cestino Didone

Cestino gettacarta in tre diverse versioni.

Basamento di forma ottagonale, in conglomerato cementizio bocciardato predisposto per l'ancoraggio al suolo.

Struttura in metallo provvista di serratura; rivestimento in lamiera forata di finitura e copertura superiore con apertura a compasso;

Copertura con anello in metallo.

Copertura con cappello in metallo solidale al collare in lamiera stampata.

Copertura con posacenere ricavato all'interno del cappello, lamiera forata per lo spegnimento delle sigarette e patella per il suo svuotamento.

Trattamento parti metalliche ciclo di fosfatazione ai sali di zinco, cataforesi e polvere poliestere Qualicoat 2 per esterni.

Colori standard

Nero sablé;
Verde Ral 6009 sablé;
Grigio scuro ral 7022 Antigraffiti;
Verde ral 6009 Antigraffiti;
altri colori a richiesta.

Capacità 60 l

Peso 50 Kg

design giovanni moretti

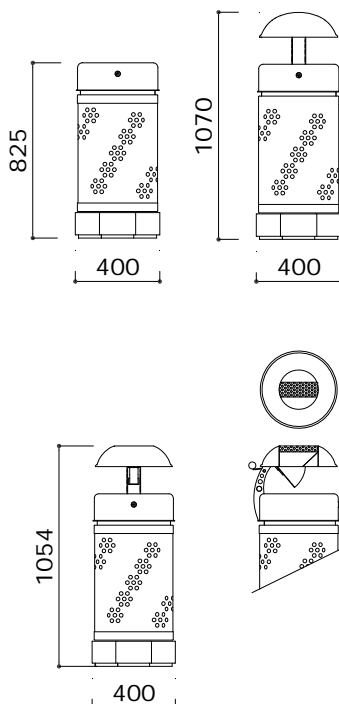

Didone wastepaper bin

Wastepaper bin in three different versions.

Base octagonal in shape, in bush-hammered aggregate concrete prepared for anchorage to the ground.

Structure, metal and fitted with lock; plate metal covering with holes and opening cover at compass.

Cover with ring truncated conical ring to help rain slide off the bin.

Cover with cap metal sheet collar with built-in fixed cap.

Cover with ashtray inside the cap; perforated sheet metal cover for extinguishing cigarettes and flap for emptying.

Treatment of metal parts phosphate coating, electrophoresis and polyester powder Qualicoat 2 for outdoor use.

Standard colours

Black sablé;
RAL 6009 dark green sablé;
Ral 7022 dark grey Graffiti;
Ral 6009 dark green Graffiti;
other colours upon request.

Capacity 60 l

Weight 50 Kg

www.athenasrl.it